

PROFIBUS Anschluss

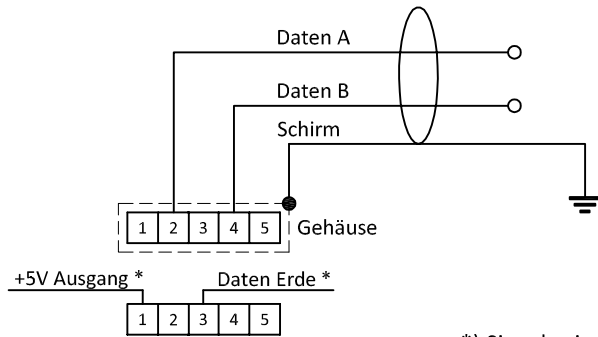

M12 stecker Weiblich Chassisteil B-kodiert

*) Signale sind nur für Busabschluss

RS232 Anschluss

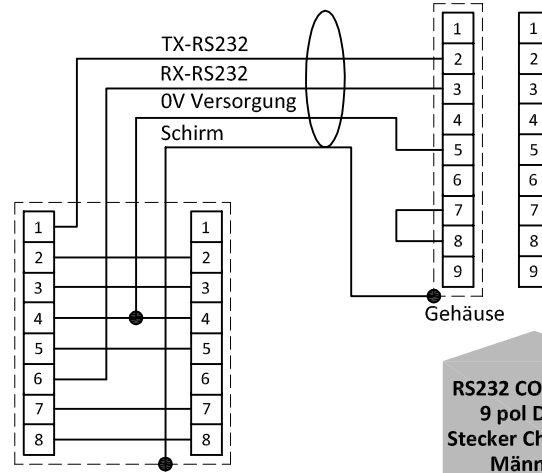

RS232 COM -port 9 pol D-Sub Stecker Chassisteil Männlich

T-adapter Kabel 7.03.444

Typen

Modellreihe D-6300

Erklärung Modellschlüssel

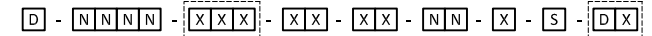

- A** Ausgang / Sollwert 0...5Vdc
- B** Ausgang / Sollwert 0...10Vdc
- F** Ausgang
Sollwert 0...20mAdc aktiv
Sollwert 0...20mAdc passiv
- G** Ausgang
Sollwert 4...20mAdc aktiv
Sollwert 4...20mAdc passiv
- D** +15Vdc ... 24Vdc Netzteil

P PROFIBUS-DP

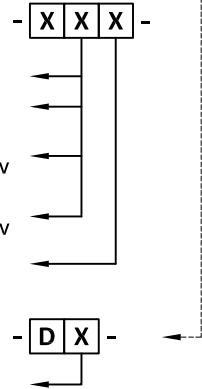

M12 stecker Weiblich Chassisteil B-kodiert

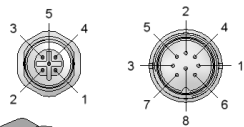

8 DIN Stecker Chassisteil Männlich

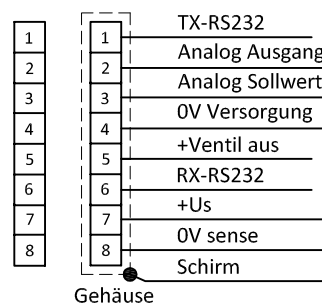
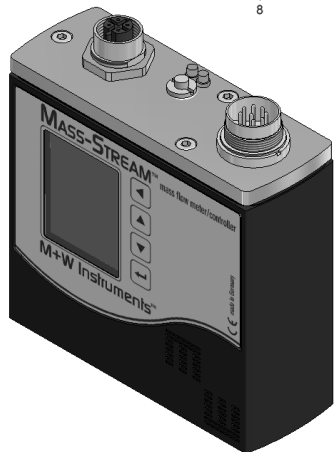

8 DIN Stecker Chassisteil Männlich

8 DIN Stecker Kabelteil Weiblich

Hinweis:
Am Durchflussmesser kann kein separates Ventil angeschlossen werden.

Hinweis:
0V Versorgung (Pin 4) und 0V Sense (Pin 8) sollten gesondert zum Netzteil geführt werden Am Netzteil zusammen anschließen.

Hinweis:
Im analogen Modus mit 'Messsignal mA' ist es nicht erforderlich, Pin 8 (0V sense) anzuschließen. Sollte Pin 8 im bestehenden System bereits angeschlossen sein, wird der Betrieb des Gerätes dadurch nicht beeinträchtigt.

Analoger Betrieb 0...5 or 0...10Vdc

Hinweis:
Bei Ansteuerung eines Gerätes über Feldbus oder RS232 ist der Parameter 'control mode' zu verändern, um einen Sollwert über den analogen Anschluss vorzugeben. Für weitere Informationen siehe Dok.Nr. 9.19.023.

Analoger Betrieb 0...20 or 4...20mAdc

Messgerät (Vdc)
Quelle (Vdc)
Netzteil (Vdc)

Messgerät (mAdc)
Quelle (mAdc)
Netzteil (Vdc)

